

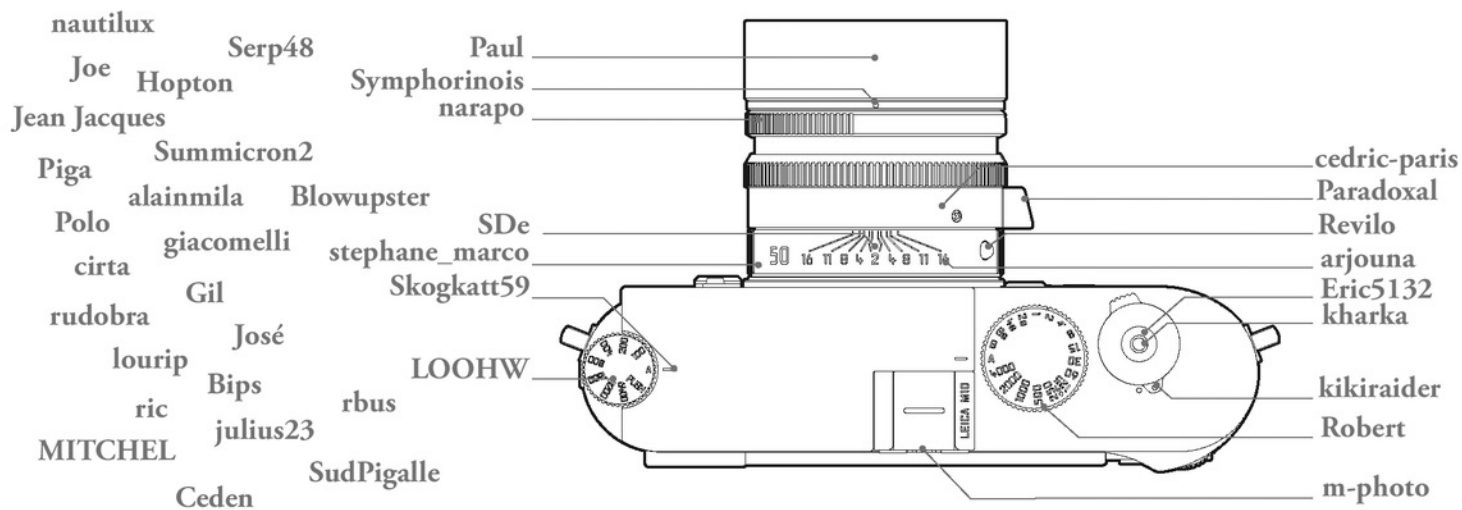

# ALBUM 2019

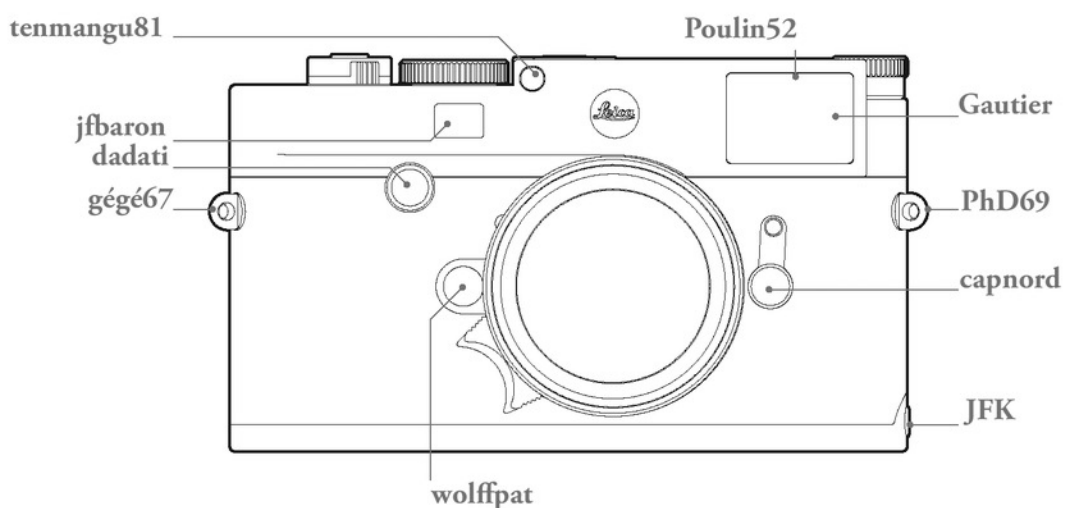

COLLECTIF



## Album 2019 des Amis de summilux.net

Une photo par page, un photographe, un style. 49 images, toutes au Leica. Bien que le matériel ne fasse pas la photo, ce qui rassemble des photographes aux styles si différents est cette célèbre marque. Comme en témoigne notre album, il y a autant de Leica que de photographes : ceux qui pratiquent la photographie traditionnelle avec un matériel qui a passé le test des années et qui porte parfois les outrages du temps, et ceux qui utilisent un matériel moderne, à la pointe de la technologie.

Pour clore l'année 2019, cet album collectif présente des photographies prises par des membres de l'Association "les Amis de summilux.net". Ce site consacré aux appareils Leica est une mine d'informations sur le matériel et sur la photographie pour tous les passionnés francophones. Parmi les 49 images, on trouvera des photos présentées cette année sur le forum du site, avec des sensibilités différentes, du noir et blanc, de la couleur, de l'argentique, du numérique, reflétant la diversité du monde Leica, et la diversité des Amis de summilux.net avec leurs manières singulières de poser un regard sur le monde.

Paul, Gautier, Cédric.



## Ont contribué à cet album

Gautier : Méduses	5
Paul : Foule estivale à Cinqueterre	6
cedric-paris : Polo	7
gege67 : Balade hivernale	8
LOOHW (Joseph Weinstock) : Sapporo nocturne	9
capnord : Epave à Bénodet	10
Symphorinois : La Libération !	11
DESTINE Philippe : Sidi Bou Saïd	12
SudPigalle : C'est la fête	13
rbus : Un après-midi au musée	14
Serp48 : Regard noir d'une "gueule noire"	15
Robert Farhi (tenmangu81) : Camaïeu au large de Tenerife	16
narapo : Houston night	17
jfbaron : Lyon à l'heure bleue	18
David Sengelin (dadati) : Les Cryptoportiques, Arles	19
JFK : Workhorse	20
Romain POULIN : Joconde	21
Patrick WOLFF : Le Chat	22
Piga : Marcher vers la lumière	23
SDe : Goury après l'orage	24
Paradoxal : Les cabines de Gouville-sur-Mer	25
stephane_marco : Paris, fin d'après midi	26
Revilo : It's greater in Singapore!	27
arjoura : N.D. de Paris	28
Eric van Hulle : Aubrac	29
Meeremans Eric : Quand les chiffres sont présents...	30
kharka : Quand le piège se referme...	31
Robert : Encens	32
Mark : L'escalier	33
nautilux : Photographes numériques mis en boîte argentique M	34
Joe : Ange ou démon	35
Jean Jacques : Arbre et racines	36
Polo : Danseuse japonaise	37
cirta : Mont des Oliviers - Jérusalem.	38
rudobra : Balcons	39
alainmila : Aréole	40
Summicron2 : Passerelle au-dessus du Canal	41
Michel CATANI : Etang de Biguglia	42
Bips : La danse de l'arroseur	43
giacomelli : Infiltration	44
Gil : La fin	45
lourip : Guangzhou	46
ric : Tassili	47
MITCHEL : Sur la ligne	48
José : Rire est le propre de l'homme.	49
kikiraidier : Cabanes de plage au Havre	50
julius23 : Linceuls agricoles	51
Cédric Nieutin "Ceden" : Roma #1	52
Blowupster : Gradiva	53



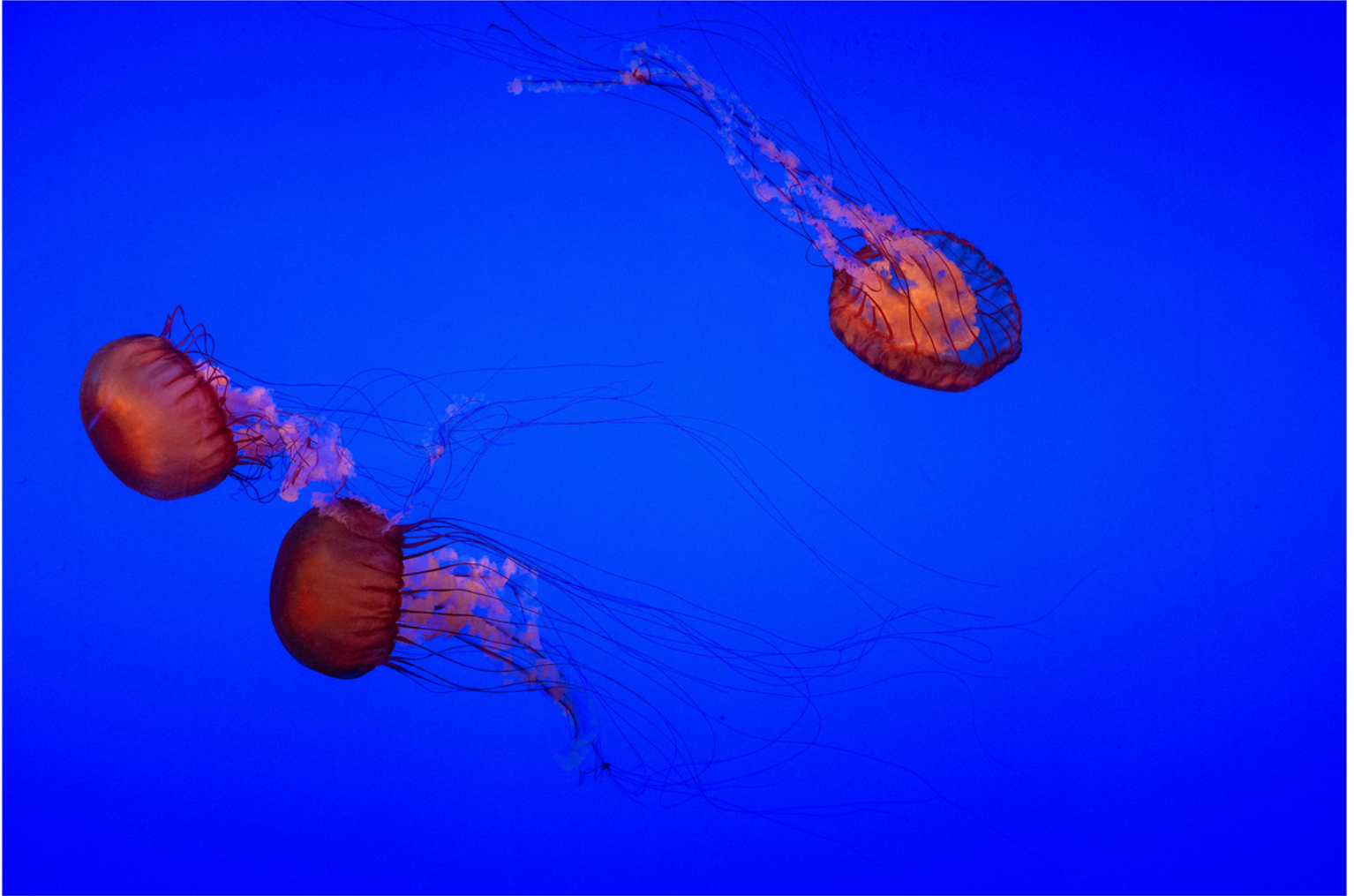

**Méduses / © Gautier ●**

Aquarium de La Rochelle

Leica SL type 601 / Apo-Summicon-SL 75 mm f/2 Asph.



● Chaleur estivale à Cinqueterre / © Paul

Leica M9 / Summilux-M 24mm asph.





**Polo / © cedric-paris ●**

Été 2019. Les deux équipes vont au choc, la terre tremble. Belle partie.

Leica M10 / Summicron 50mm de 1973



● **Balade hivernale / © gege67**

Photo prise le matin avant le lever du jour lors d'une de mes sorties raquettes en Forêt Noire.

Leica SL / Vario-Elmarit-SL 1:2.8-4/24-90 ASPH.



Sapporo nocturne / © LOOHW (Joseph Weinstock) ●

Leica M-P / Summicron 35 Asphérique



● **Epave à Bénodet / © capnord**

A l'embouchure de l'Odet, en Bretagne, un vieux bateau de pêche abandonné expose sa misère au regard des promeneurs.

Leica SL / Summicron-M 2/28mm



**La Libération ! / © Symphorinois ●**

1944-2019 : il y a 75 ans la libération...

Panasonic Lumix DC-S1 / Summilux R 80mm (1986)



● **Sidi Bou Saïd / © DESTINE Philippe**

Village de Tunisie situé à une vingtaine de kilomètres au nord-est de Tunis. Perché sur une falaise dominant Carthage et le golfe de Tunis, il porte le nom d'un saint et savant érudit tunisien : Sidi Bou Saïd, né en 1160 et décédé le 19 juin 1231. Son nom (el-Béjj) fait référence à ses origines, l'ancienne Béja, un village aux alentours de Tunis, non loin de La Manouba.

Leica M8 / Leica Elmarit-M 24mm f/2.8 ASPH



**C'est la fête / © SudPigalle ●**

C'est fou comme ces instants nous font replonger dans notre vécu.

Leica Monochrome / 7 Artisan 50 mm



● **Un après-midi au musée / © rbus**

Il est coutumier de dire que les maîtres finissent par ressembler à leur animal de compagnie. Est-ce que les gardiennes et les gardiens de musée expérimentent le même mimétisme vis-à-vis des œuvres qu'ils surveillent ?

leica CL / Summicron-M 1:2/35 ASPH





**Regard noir d'une "gueule noire" / © Serp48 ●**

Centre Historique Minier de Lewarde près de Douai (59). Il est installé sur le carreau de l'ancienne fosse Delloye. La photo a été réalisée dans la mine reconstituée à l'identique dans ce musée.

Leica Q / Summilux 28mm/ ISO 6400-1/50-f2.8



● **Camaiëu au large de Tenerife / © Robert Farhi (tenmangu81)**

M9 / APO Summicron 90mm



**Houston night / © narapo** ●  
Vue nocturne de Downtown Houston  
Leica Q2 / Summilux 28 mm / -



● **Lyon à l'heure bleue / © jfbaron**

Leica M10 / MS-Optics Apoqualia 35 mm f/1,4 / Assemblage de plusieurs photos



**Les Cryptoportiques, Arles / © David Sengelin (dadati) ●**

M262 / Summicron-M 35 mm f/2 ASPH



● **Workhorse / © JFK**

West Cornwall, Housatonic River Valley, CT

Leica M8 / Carl Zeiss Blogon 25



**Joconde / © Romain POULIN** ●

Paris 2018

Leica M6 / 35mm 1.4 / Cinestill 800t



● **Le Chat / © Patrick WOLFF**

M10 / Macro Elmar 1,4 / 90



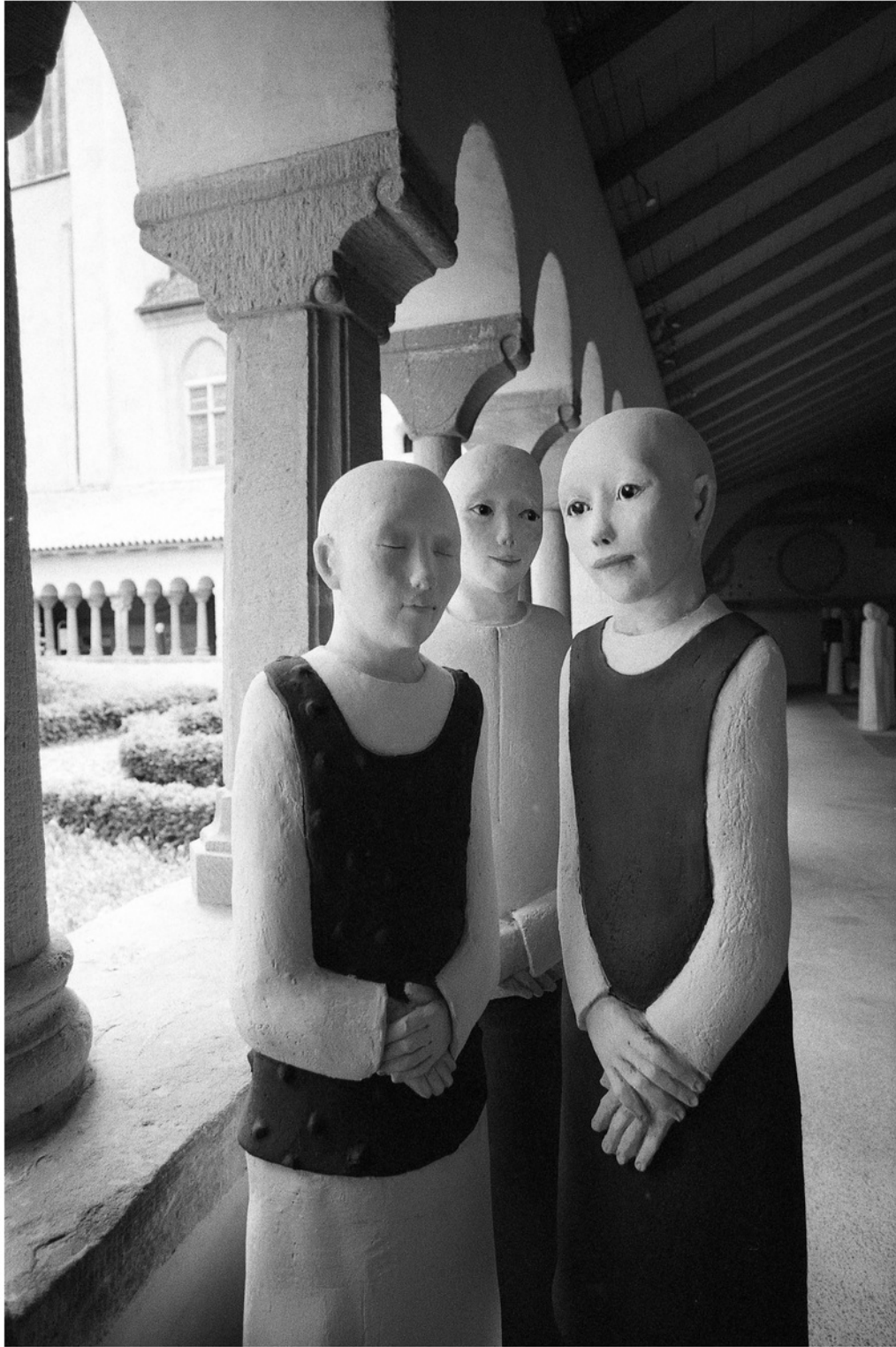

**Marcher vers la lumière / © Piga ●**

"Ils communiquent, conversent quelquefois avec un monde invisible, avec l'éternité. Parcourant le temps, ils ne se laissent surprendre ni troubler. Ils vont à la rencontre de nos origines, parfois les rappellent, nous les indiquent. Ils évoquent l'indicible, on peut y lire le subtil de la vie, ils sont fenêtre ouverte vers l'intérieur..." - Gaby Kretz, sculptrice

Leica M2 / CV 21 / Ilford Neopan 400



● Goury après l'orage / © SDe

MM1 / ZM 21/2,8 - f4



**Les cabines de Gouville-sur-Mer / © Paradoxal ●**

Parfaitement alignées, les cabines défient le temps.

MP / Elmarit 28 mm préasphérique / Kodak Tri-X 400



● **Paris, fin d'après midi / © stephane\_marco**

Fin d'après midi sur les quais de Seine à Paris sous une lumière rasante en mars 2019.

M4 / 5 cm Elmar 1956 / Agfa APX 200



It's greater in Singapore! / © Revilo ●

Leica Q



● **N.D. de Paris / © arjouna**

Lors d'une balade summiluxienne. Thème photo de nuit.

Leica IIIg / Summicron 5cm / Agfa APX 100



**Aubrac / © Eric van Hulle ●**  
M9 / 50 Summilux Asph



● **Quand les chiffres sont présents ... / © Meeremans Eric**

Le 8 représente la perfection et la maîtrise sur la matière. Le 9 est tourné vers les autres. Le 10 est la vibration du Libre-Choix. Le 11 est un maître nombre.

M8 / LEITZ ELMARIT-M 1:2.8/28





**Quand le piège se referme... / © kharka ●**

Fascination face aux monstres botaniques...

Lumix GF2 / Elmar 65/3,5

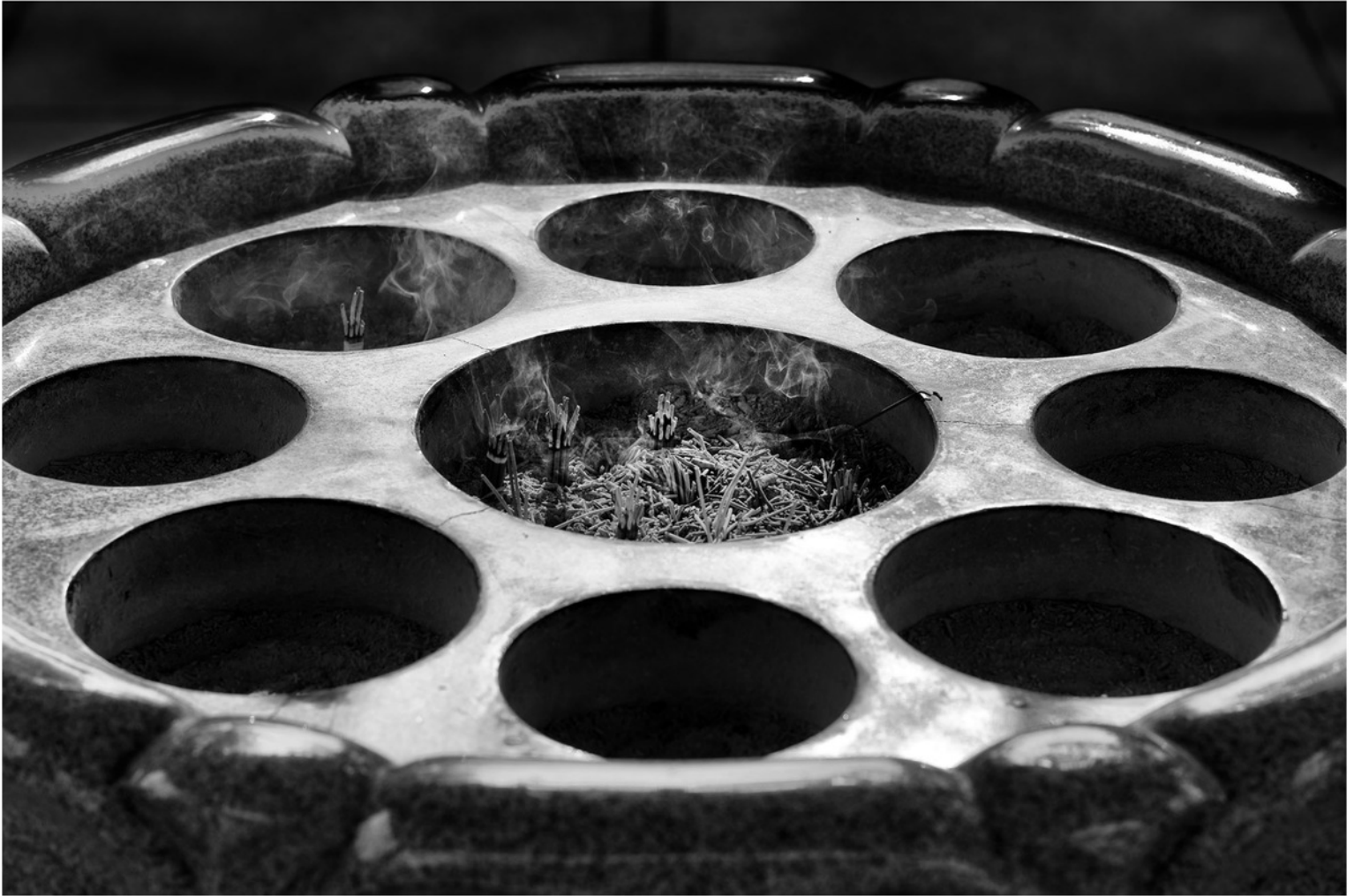

● **Encens / © Robert**

Pour les japonais brûler de l'encens est un acte inséparable de la célébration du bouddha, la senteur de l'encens purifie le cœur et l'esprit et éloigne le mal. Photo prise au Zentsu ji, lieu de naissance de Kobo Daishi au VIII<sup>e</sup>, propagateur du Bouddhisme Shan (secte Shingon) : "L'homme doit connaître son propre cœur tel qu'il est."

MM1 / 90AA



**L'escalier / © Mark ●**

Leica M10 / Tri-Elmar-M 1:4/16-18-21 ASPH.



● **Photographes numériques mis en boîte argentique M / © nautilux**

Photographes professionnels, au travail dans une roseraie, photographiés avec leur accord.

Leica CM / Summarit 40 mm / Tri x 400



Ange ou demon / © Joe ●  
M 240 / Summicron 35mm



● **Arbre et racines / © Jean Jacques**

Depuis mon enfance j'ai été fasciné par les arbres. Existerions-nous sans eux ? Mes photos bien que modestes, sont comme une tentative d'entrer en communication avec eux !

Leica M3 / Summicron 50mm / Rollei Superpan 200



**Danseuse japonaise / © Polo ●**

Cette artiste évoluait très rapidement sans jamais franchir les limites du cercle sacré.

M 240 / Summilux 50 Asph



● **Mont des Oliviers - Jérusalem / © cirta**

Vue du Mont des Oliviers le matin du 3 septembre 2019 à 10h 39 - Jérusalem

Leica Q / 28 mm



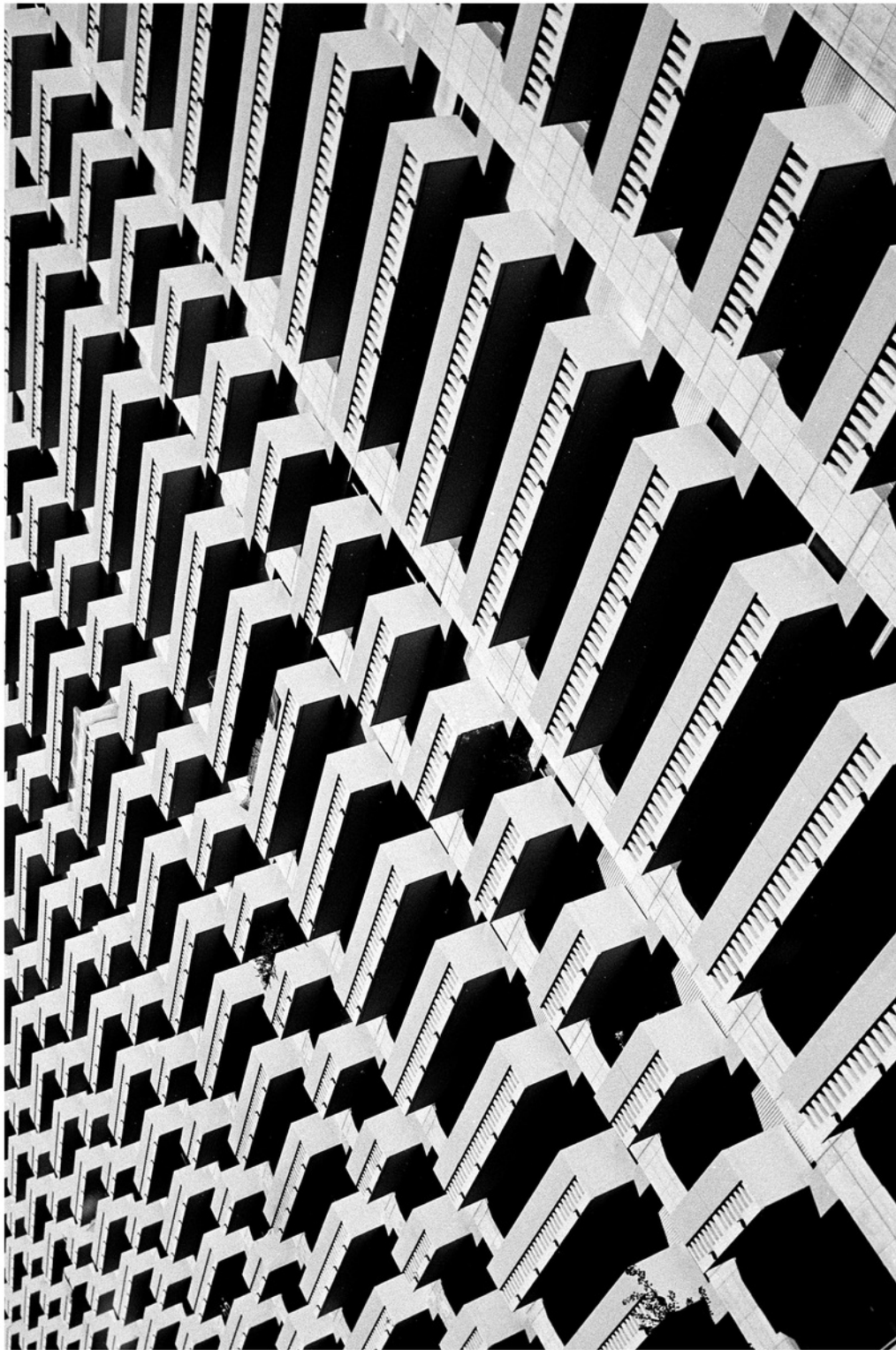

**Balcons / © rudobra ●**

Série de balcon d'un immeuble résidentiel du quartier de la Part Dieu, Lyon, par un dimanche matin fortement ensoleillé.

M2 / Summaron 3,5cm / Fujifilm Acros 100 Neopan



● **Aréole** / © **alainmila**  
Leica CL numérique / 18mm f2.8



**Passerelle au-dessus du Canal / © Summicron2 ●**

Passerelle conçue par le colonel Alphonse Mangin, un élève de Eiffel, au-dessus du canal de l'Est, au Sud de Nancy.

Möttl / Elmarit 28 mm / Ilford HP5+



● **Etang de Biguglia / © Michel CATANI**

L'étang de Biguglia une fin d'après-midi de février 2019 en rentrant par le cordon lagunaire.

Leica 3G / Elmar f4/9cm / TRI-X 400



**La danse de l'arroseur / © Bips ●**

Leica M8 / Elmar 135mm f/4

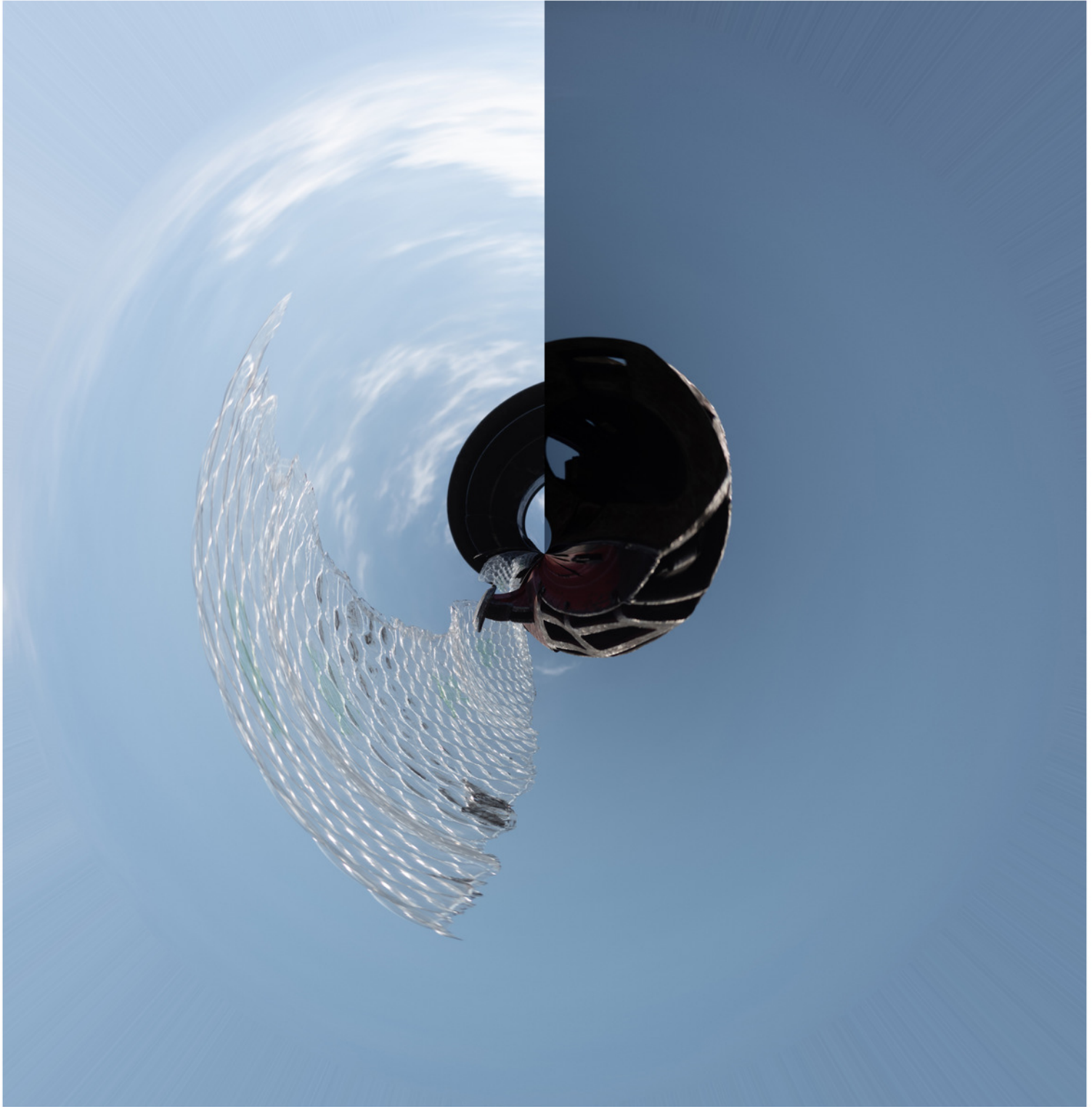

● **Infiltration / © giacomelli**

les déchets plastiques prennent possession de notre planète. chacun voit comment il réagit.

M10 / Lux 35 fle



**La fin / © Gil ●**

Que reste-t-il des rires et des larmes qui animèrent ce lieu ?

Leica M240 / Leica 90 f/2.8



● Guangzhou / © Iourip

Leica M6 / Summicron-M 35mm ASPH / Kodak TX400





**Tassili / © ric ●**

Tassili N'Ahaggar (Tassili du Hoggar), site dit de Tagrera. A l'origine ce tassili était un plateau gréseux. Avec les millénaires, l'érosion éolienne a fini par détruire complètement ce plateau qui a disparu. Il ne reste que des blocs erratiques aux formes parfois extraordinaires dispersés dans le sable. Site proche de la frontière algéro-nigérienne.

R8 / Elmarit R 28 f/2.8 version 2 / Provia 100F scannée et conversion dans Silver Efex Pro



● **Sur la ligne / © MITCHEL**

Leica MM / Rokkor 40 (Minolta)



Rire est le propre de l'homme. / © José ●

M6 / Summicron 50 mm / Kodak tri-x



● **Cabanes de plage au Havre / © kikiraidier**

Le Havre fait partie de ces villes qui ont été bouleversées au XX<sup>e</sup> siècle par les guerres et la politique. Sa reconstruction est devenue le symbole du renouveau des années 50 puis 2000. Elle est maintenant classée au patrimoine pour son architecture en béton conçue par A Perret dans les années 1950. Cette cabane fait partie du renouveau impulsé dans les années 2000 par A Rufenacht.

leica M240 / 28 f2.8 v4



**Linceuls agricoles / © julius23 ●**

Accumulation de plastiques dans l'agriculture moderne, pollution silencieuse de nos campagnes.  
Leica I 1930 transformé couplex / Kyoëi W. Acall 3,5cm / kodak PlusX dans du XTOL



● Roma #1 / © Cédric Nieutin "Ceden"  
Leica M7 / Summicron 35mm / Kodak Pro Image 100



**Gradiva / © Blowupster ●**

Arrêter le temps d'un mouvement et n'en garder que la lumière.

M240 / Summicron 75mm





